

NorBat Standard Serie

LFP12105EU T9 - 12V 105Ah

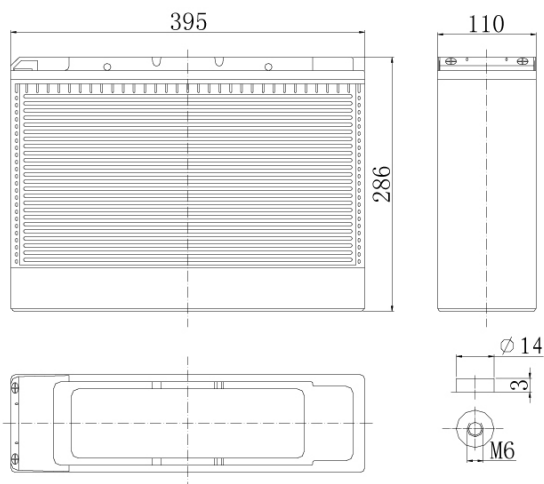

Dimensjon (mm):



T9
Terminal

Cyklisk drift (25°C)

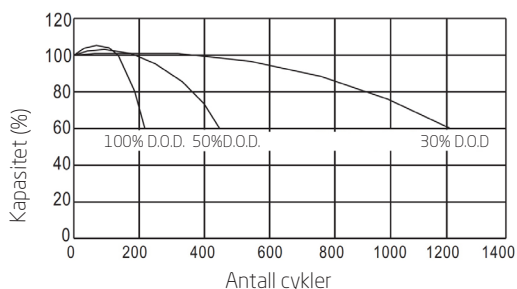

Lade karakteristikk (25°C)

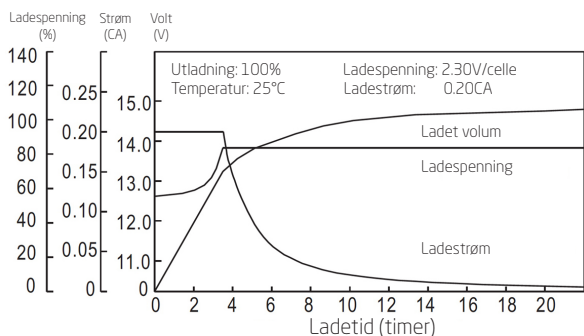

Spesifikasjon:

Nominell spenning	12V	
Kapasitet (20 timer, 25°C)	105Ah	
Dimensjon	Lengde	395mm
	Bredde	110mm
	Høyde	286mm
	Total høyde	286mm
Ca. vekt	35kg	

Intern motstand (Fullt ladet 25°C)	Ca. 4.2mΩ	
Kapasitet influert av temperatur (20timer)	40°C	102%
	25°C	100%
	0°C	85%
	-15°C	65%
Selvutladning (25°C)	3 måneder	Restkapasitet: 91%
	6 måneder	Restkapasitet: 82%
	12 måneder	Restkapasitet: 65%
Nominell driftstemperatur	25°C ±3°C	
Driftstemperatur intervall	-15°C - +50°C	
Ladespenning (float)	13.50 til 13.80V	
Ladespenning (cyklisk)	14.50 til 14.90V	
Maks ladestrøm	31.5A	
Terminalmaterialet	kobber	
Maks utladestrøm	840A (5 sek.)	

Utlade karakteristikk (A, 25°C):

F.V/TID	5min	10min	15min	30min	60min	3t	5t	10t	20t
9.60V	321	214	170	107	66.2	27.2	19.2	10.7	5.60
10.2V	305	203	163	103	63.5	26.8	18.9	10.6	5.55
10.8V	286	191	155	97.6	60.3	26.2	18.5	10.5	5.51

Utlade karakteristikk (Watt, 25°C):

5min	10min	15min	30min	60min	3t	5t	10t	20t
3369	2310	1864	1201	754	320	227	127	67.1
3200	2194	1790	1153	724	315	223	126	66.5
3008	2063	1700	1095	688	309	219	126	66.2